

Kúpna zmluva
uzatvorená podľa § 409 a nasl. zákona č. 513/1991 Zb. Obchodný zákonník v znení
neskorších predpisov
(ďalej len „zmluva“)

Zmluvné strany

Kupujúci: **Špecializované zariadenie v Trnave**
V zastúpení: Ing. Monika Horváthová, poverená riadením
Sídlo: Podjavorinskej 36, 917 01 Trnava
IČO: 42155258
DIČ: 2022645548
Bankové spojenie: Štátna pokladnica
Číslo účtu IBAN: SK71 8180 0000 0070 0049 2780
(ďalej len „kupujúci“)

a

Predávajúci:
Obchodné meno: **Rehak interier s. r. o.**
V zastúpení: Juraj Reháč
Sídlo: Orechová 2053/17 927 01 Šaľa
IČO: 36283371
DIČ: 2022144091
IČ DPH: SK2022144091
Bankové spojenie: SK90 7500 0000 0040 0333 0337
Číslo účtu: 0040 0333 0337/7500
Zapísaný v Obchodný reg. Okresného súdu Trnava, oddiel: Sro, vložka č. 18199/T
(ďalej len „predávajúci“)

(ďalej kupujúci a predávajúci spolu aj ako „zmluvné strany“ a jednotlivito „zmluvná strana“)

Článok I
Predmet zmluvy

1. Predmetom tejto zmluvy je záväzok predávajúceho dodať kupujúcemu predmet kúpy: **„Interiérové vybavenie pre nové Špecializované zariadenie Dobrá Voda“** (ďalej len „predmet kúpy“ alebo „tovar“) a previesť vlastnícke právo k predmetu kúpy a záväzok kupujúceho predmet kúpy prevziať a zaplatiť zaň dohodnutú kúpnu cenu podľa článku III tejto zmluvy, a to za podmienok dohodnutých v tejto zmluve.
2. Podrobná špecifikácia predmetu kúpy uvedeného v odseku 1 tohto článku zmluvy je uvedená v prílohe č. 1 tejto zmluvy, ktorá je jej neoddeliteľnou súčasťou.
3. Tovar musí spĺňať technické a zákonné podmienky platné v Slovenskej republike. Tovar musí byť nový, nepoužitý v originálnom balení, nepoškodený a funkčný.
4. Súčasťou predmetu tejto zmluvy je aj:
 - 4.1 doprava na miesto dodania
 - 4.2 montáž na mieste dodania
 - 4.3 odovzdanie dokladov, certifikátov, návodov na obsluhu a prevádzku, záručné listy.

5. Táto zmluva sa uzatvára v súlade so zákonom č. 343/2015 Z. z. o verejnom obstarávaní a o zmene a doplnení niektorých zákonov v znení neskorších predpisov s názvom zákazky: „*Interiérové vybavenie pre nové Špecializované zariadenie Dobrá Voda*“, ktorého víťazom sa stal predávajúci.

Článok II

Miesto dodania a dodacie podmienky

1. Predávajúci sa zaväzuje dodať predmet kúpy podľa článku I tejto zmluvy a prílohy č. 1, bez väd a v požadovanom stave a kvalite kupujúcemu v dohodnutom termíne najneskôr **do 22.12.2025**, a to vo vlastnom mene a na jeho vlastnú zodpovednosť v súlade s ustanoveniami tejto zmluvy, prílohy č. 1 a v súlade s právnymi predpismi a technickými normami platnými na území SR. Nedodanie predmetu kúpy v termíne určenom v prvej vete tohto odseku sa považuje za podstatné porušenie zmluvy a oprávňuje kupujúceho od zmluvy odstúpiť. Tým však nie je dotknutý nárok kupujúceho postupovať podľa článku V tejto zmluvy.
2. Predávajúci sa zaväzuje dodať predmet kúpy na adresu: 919 54 Dobrá Voda, č. 150.
3. Predávajúci je povinný minimálne tri (3) pracovné dni vopred písomne oznámiť kupujúcemu presný termín dodania tovaru s uvedením dátumu a hodiny dodania. Termín odsúhlasený kupujúcim je pre zmluvné strany záväzný.
4. V prípade, ak tovar nebude zodpovedať technickej špecifikácii, resp. ekvivalentu s kvalitatívne vyššou špecifikáciou, kupujúci je oprávnený takýto tovar neprevziať.
5. Odovzdanie a prevzatie predmetu kúpy bude vykonané poverenými zástupcami kupujúceho a predávajúceho v mieste dodania, ktorý je určený v ods. 2 tohto článku, resp. nimi poverení zástupcovia na základe Odovzdávacieho/preberacieho protokolu (ďalej protokol) podpísaného oboma zmluvnými stranami. Každý protokol bude vyhotovený v troch origináloch a bude minimálne obsahovať údaje o kupujúcom a predávacom (osobách oprávnených predmet zákazky odovzdať a prevziať), predmete zákazky, pričom protokol musí jasne preukázať, že odovzdaný predmet kúpy bol dodaný podľa požiadaviek. Dva originály protokolu sú určené pre kupujúceho a jeden originál pre predávajúceho. Podpísaný protokol je podkladom na vystavenie faktúry zo strany predávajúceho a bude tvoriť jej prílohu.

Za kupujúceho predmet kúpy prevezme:

Ing. Monika Horváthová, poverená riadením

Za predávajúceho predmet kúpy odovzdá: Ing. Martin Beko, 0911 033 892, beko@rehakinterier.sk

6. Predávajúci sa zaväzuje bez zbytočného odkladu e-mailom alebo telefonicky oboznámiť kupujúceho o vzniku akejkoľvek udalosti, ktorá bráni alebo sťažuje realizáciu dodávky predmetu kúpy s dôsledkom predĺženia zmluvnej lehoty dodania predmetu kúpy, takéto oznámenie musí byť následne v lehote troch pracovných dní písomne potvrdené. Predĺžením dohodnutej lehoty dodania uvedenej v odseku 1 tohto článku zmluvy zo strany predávajúceho nie je dotknutá povinnosť predávajúceho uhradiť zmluvnú pokutu za omeškanie podľa článku V tejto zmluvy okrem prípadov, keď k omeškaniu došlo z dôvodov vyššej moci, ktoré predávajúci nespochybniteľným spôsobom preukázal kupujúcemu.

7. Za riadne dodaný predmet kúpy sa považuje predmet kúpy dodaný riadne, včas a bez väd, v súlade so zmluvou a technickou špecifikáciou uvedenou v prílohe č. 1 tejto zmluvy, ako aj v súlade s právnymi predpismi, ktoré sa naň vzťahujú.
8. Závazok predávajúceho dodať predmet kúpy je splnený dňom jeho odovzdania a písomne potvrdeného prevzatia predmetu kúpy povereným zástupcom kupujúceho. Zmluvné strany sa dohodli, že k zmene vlastníckeho práva k predmetu kúpy prichádza momentom odovzdania predmetu kúpy kupujúcemu, pričom kupujúci ako organizácia v zriaďovateľskej pôsobnosti Trnavského samosprávneho kraja (ďalej ako „Zriaďovateľ“) nadobúda predmet kúpy do vlastníctva svojho Zriaďovateľa a do svojej správy.
9. Kupujúci si vyhradzuje právo odmietnuť prevziať predmet kúpy poškodený, nekompletný, ak nie je v súlade s požadovanou a deklarovanou špecifikáciou uvedenou v prílohe č. 1 tejto zmluvy, resp. nespĺňa technické a zákonné podmienky platné v Slovenskej republike. V takomto prípade predávajúci nemá nárok na náhradu akýchkoľvek nákladov, ktoré mu v súvislosti s plnením tejto zmluvy vznikli.
10. Zmluvné strany sa zaväzujú vzájomne spolupracovať a poskytovať si všetky informácie potrebné pre riadne plnenie svojich povinností v zmysle tejto zmluvy.

Článok III Kúpna cena a platobné podmienky

1. Kúpna cena je nasledujúca:

| | |
|---------------------------|----------------------|
| cena bez DPH | 47 633,00 EUR |
| DPH vo výške 23 % | 10 955,59 EUR |
| celková cena s DPH | 58 588,59 EUR |

Uvedená cena je maximálna a zahŕňa všetky náklady, ktoré predávajúcemu vzniknú v súvislosti s plnením jeho zmluvných povinností, vrátane vedľajších nevyhnutných výdavkov. Cena jednotlivých tovarov tvoriacich predmet kúpy je uvedená v prílohe č. 2 – Cenová ponuka, ktorá tvorí neoddeliteľnú súčasť tejto zmluvy.

2. Kúpna cena je stanovená vrátane dopravy, montáže, a všetkých ostatných nákladov spojených s dodávkou predmetu kúpy na miesto dodania.
3. Kúpna cena uvedená v ods. 1 tohto článku zmluvy je konečná a jej zmena nie je prípustná, okrem zmeny zákonnej sadzby DPH, ktorú budú zmluvné strany riešiť formou vzájomne odsúhlaseného písomného dodatku k tejto zmluve.
4. Kupujúci sa zaväzuje, že kúpnu cenu podľa tohto článku zmluvy zaplatí predávajúcemu formou bezhotovostného platobného prevodu na bankový účet predávajúceho, ktorý je uvedený v záhlaví tejto zmluvy, a to na základe faktúry vystavenej predávajúcim.
5. Fakturácia bude uskutočnená až po dodaní a prevzatí kompletného predmetu kúpy. Podkladom pre vystavenie faktúry bude kupujúcim potvrdený preberací protokol podľa článku II ods. 3 tejto zmluvy. Faktúra je splatná v lehote 30 dní odo dňa jej doručenia na e-mailovú adresu kupujúceho: specializovanezariadeniett@zupa-tt.sk. Na účely fakturácie sa za deň dodania predmetu zmluvy považuje deň podpísania preberacieho protokolu. Faktúru je nutné vystaviť do 5 pracovných dní od zrealizovania zákazky.
6. Faktúra vystavená predávajúcim musí spĺňať náležitosti v zmysle platných zákonov upravujúcich náležitosti účtovných a daňových dokladov. Na faktúre musí byť uvedený názov: „*Interiérové vybavenie pre nové Špecializované zariadenie Dobrá Voda*“ .

7. Kupujúci vykoná pred úhradou faktúry jej vecnú a formálnu kontrolu,. V prípade, že faktúra bude neúplná alebo bude obsahovať nesprávne údaje alebo nebude obsahovať náležitosti vyžadované právnymi predpismi alebo náležitosti deklarované v tejto zmluve, kupujúci vráti faktúru predávajúcemu na opravu, resp. prepracovanie. Predávajúci je povinný predložiť novú faktúru; v tomto prípade sa lehota splatnosti faktúry bude odvíjať od termínu predloženia novej faktúry. Pre účely tejto zmluvy sa za deň úhrady považuje deň odoslania príslušnej peňažnej sumy (kúpna cena) v zmysle faktúry vystavenej v súlade s týmto článkom zmluvy z účtu kupujúceho na účet predávajúceho uvedený v záhlaví tejto zmluvy.
8. Kupujúci neposkytne predávajúcemu preddavok ani zálohovú platbu.

Článok IV **Zodpovednosť za vady a záruka**

1. Predávajúci je povinný dodať kupujúcemu predmet kúpy podľa článku I v množstve, akosti a vyhotovení podľa podmienok, ktoré si zmluvné strany dohodli v tejto zmluve a v prílohe č. 1. Predmet kúpy má vady, ak nie je dodaný v požadovanom množstve, akosti, vyhotovení a/alebo nemá vlastnosti dohodnuté v tejto zmluve, súťažných podmienkach, vyplývajúce z platných právnych predpisov, alebo má právne vady.
2. Predávajúci zodpovedá za vady, ktoré má predmet kúpy v čase jeho odovzdania kupujúcemu, aj keď sa vada stane zjavnou až po tomto čase. Predávajúci zodpovedá takisto za vadu predmetu kúpy, ktorá vznikne počas dvoch rokov od jeho odovzdania kupujúcemu, ak je spôsobená porušením jeho povinností. Pri vadách, na ktoré sa vzťahuje záruka za akosť, platí namiesto lehoty podľa predchádzajúcej vety záručná doba.
3. Predávajúci sa zaväzuje poskytnúť na predmet kúpy podľa článku I tejto zmluvy záruku v trvaní minimálne 24 mesiacov.
4. Záručná doba začína plynúť odo dňa protokolárneho odovzdania predmetu kúpy. Predávajúci sa zaväzuje, že počas trvania záručnej doby bude mať predmet kúpy vlastnosti dohodnuté v tejto zmluve a v prílohe č. 1, bude spôsobilý na použitie na dohodnutý alebo na inak obvyklý účel.
5. Ak sa v priebehu dvoch rokov od odovzdania predmetu kúpy (alebo počas záručnej doby, ak ide o záruku za akosť) prejaví vada, za ktorú predávajúci zodpovedá, kupujúci písomne alebo e-mailom oznámi predávajúcemu bezprostredne po zistení vady jej existenciu. Kupujúci môže v prípade výskytu vád žiadať ich odstránenie, opravu predmetu kúpy, primeranú zľavu z ceny alebo od zmluvy odstúpiť. Predávajúci je povinný zabezpečiť bezodplatné odstránenie vady, opravu predmetu kúpy, príp. splnenie iného nároku kupujúceho zo zodpovednosti za vady, a to bezodkladne, najneskôr do 48 hod. od doručenia reklamácie. V prípade, ak kupujúcim namietaná vada nebude predávajúcim subsumovaná pod právny režim poskytnutej záruky alebo zodpovednosti za vady (napr. z dôvodu neodborného zásahu), je povinný na túto skutočnosť kupujúceho upozorniť a tiež jej existenciu exaktným spôsobom preukázať.
6. Všetky náklady spojené s uplatnenou reklamáciou znáša predávajúci bez ohľadu na to, ktorej zmluvnej strane vzniknú. Za náklady spojené s reklamáciou uplatnenou oprávnené sa považuje aj prepravné a cestovné náklady spojené s reklamáciou uplatnenou oprávnené a vybavením reklamácie uplatnenej oprávnené.

7. Záručná doba sa predlžuje o dobu, počas ktorej sú v rámci záručnej opravy odstraňované vady, za ktoré zodpovedá predávajúci a pre ktoré kupujúci nemôže predmet kúpy riadne užívať.
8. V prípade reklamácií väd predmetu kúpy budú zmluvné strany v ďalších prípadoch postupovať podľa ustanovení zákona č. 513/1991 Zb. Obchodného zákonníka v znení neskorších predpisov (ďalej len „Obchodný zákonník“) a ostatných všeobecne záväzných právnych predpisov.
9. Predávajúci zodpovedá kupujúcemu za škodu, ktorú mu spôsobí porušením povinností vyplývajúcich mu z tejto zmluvy a príslušných právnych predpisov.

Článok V

Zmluvné sankcie

1. V prípade omeškania predávajúceho s dodaním predmetu kúpy riadne a/alebo v termíne podľa článku II odseku 1 tejto zmluvy si kupujúci uplatní voči predávajúcemu nárok na zaplatenie zmluvnej pokuty vo výške 0,05 % z kúpnej ceny s DPH za predmet kúpy za každý začatý deň omeškania s dodaním predmetu kúpy riadne a/alebo včas.
2. V prípade omeškania predávajúceho so splnením uplatneného nároku kupujúceho z titulu zodpovednosti za vady predmetu kúpy alebo zo záruky podľa článku IV ods. 5 tejto zmluvy je kupujúci oprávnený uplatniť si voči predávajúcemu nárok na zmluvnú pokutu vo výške 100,00 Eur za každý začatý deň omeškania.
3. V prípade omeškania kupujúceho so zaplatením zmluvne dohodnutej kúpnej ceny je predávajúci oprávnený uplatniť si voči kupujúcemu nárok na úrok z omeškania vo výške podľa príslušných platných právnych predpisov upravujúcich úrok z omeškania v obchodno-právnych vzťahoch.
4. Zaplatením zmluvných pokút nie sú dotknuté nároky zmluvných strán na náhradu škody podľa § 373 a nasl. Obchodného zákonníka.
5. Zmluvné strany sa dohodli, že v prípade, ak vplyvom vis major dôjde k vzniku okolností, ktoré zabránia riadnemu a včasnému splneniu predmetu zmluvy v dohodnutej lehote plnenia a predávajúci bez zbytočného odkladu písomne oznámi a preukáže kupujúcemu vznik tejto okolnosti, lehota na plnenie sa primerane predĺži o dobu trvania takejto prekážky.
6. Kupujúci si vyhradzuje právo jednostranne započítať všetky pohľadávky, ktoré mu vznikli voči predávajúcemu z titulu tejto zmluvy.

Článok VI

Záverečné ustanovenia

1. Zmenu poverených zástupcov zmluvných strán na rokovanie vo veciach zmluvných a technických nie je potrebné uskutočniť samostatným dodatkom k zmluve a zmena je účinná voči druhej zmluvnej strane dňom doručenia písomného oznámenia o zmene zástupcu zmluvnej strany na rokovanie vo veciach zmluvných a technických podpísaného štatutárnym zástupcom zmluvnej strany.
2. Vzťahy touto zmluvou neupravené sa riadia príslušnými ustanoveniami Obchodného zákonníka a všeobecne záväznými právnymi predpismi platnými na území Slovenskej republiky. Na riešenie prípadných sporov sú príslušné súdy Slovenskej republiky.

3. Zmluvu je možné dopĺňať alebo meniť len v súlade s § 18 zákona č. 343/2015 Z. z. o verejnom obstarávaní a o zmene a doplnení niektorých zákonov v znení neskorších predpisov výhradne formou očíslovaných písomných dodatkov podpísaných obidvomi zmluvnými stranami, ktoré sa po podpísaní stávajú neoddeliteľnou súčasťou tejto zmluvy.
4. Táto zmluva je vyhotovená v štyroch rovnopisoch, z ktorých jeden dostane predávajúci a tri kupujúci.
5. Zmluva nadobúda platnosť dňom jej podpisu oboma zmluvnými stranami a účinnosť nasledujúci deň po jej zverejnení v súlade so zákonom č. 211/2000 Z. z. o slobodnom prístupe k informáciám a o zmene a doplnení niektorých zákonov (zákon o slobode informácií) v znení neskorších predpisov.
6. Zmluvu je možné ukončiť pred riadnym splnením povinností z nej vyplývajúcich dohodou zmluvných strán k určenému dňu alebo odstúpením od zmluvy zo strany ktorejkoľvek zmluvnej strany pre podstatné porušenie zmluvy druhou zmluvnou stranou, prípadne pre nepodstatné porušenie zmluvy druhou zmluvnou stranou, ak k náprave nedošlo ani v dodatočne určenej lehote, a to najskôr po uplynutí takejto dodatočne určenej lehoty.
8. Zmluvné strany sa dohodli, že za podstatné porušenie povinností vyplývajúcich z tejto zmluvy budú považovať najmä:
 - 8.1 ak predávajúci poruší zmluvné podmienky týkajúce sa najmä nedodržania dohodnutého termínu dodania predmetu kúpy podľa článku II, a/alebo technických parametrov predmetu kúpy podľa článku I a prílohy č. 1 tejto zmluvy a/alebo ceny predmetu kúpy podľa článku III tejto zmluvy, nedodanie predmetu kúpy bez väd (vrátane príslušenstva), omeškanie alebo nesplnenie uplatneného nároku kupujúceho zo zodpovednosti za vady alebo zo záruky v stanovenej lehote na základe oprávnenej reklamácie kupujúceho, uvedenie nepravdivých vyhlásení v tejto zmluve, resp. v cenovej ponuke v rámci verejného obstarávania.
 - 8.2 ak kupujúci v rozpore s touto zmluvou bezdôvodne neprevezme bezchybný predmet kúpy alebo ak bezdôvodne neuhradí v stanovenej lehote kúpnu cenu.
9. Odstúpením od zmluvy nie sú dotknuté nároky zmluvných strán vyplývajúcich z článku V tejto zmluvy.
10. Písomné oznámenie o odstúpení od zmluvy sa doručuje druhej zmluvnej strane vždy poštou na adresu uvedenú v záhlaví tejto zmluvy alebo osobne. Zásielka uložená na pošte sa považuje za doručenie po uplynutí troch pracovných dní odo dňa uloženia na pošte, aj keď sa adresát o tom nedozvie. Odmietnutie prevzatia zásielky pri osobnom doručení má za následok doručenie zásielky. Účinky odstúpenia od zmluvy nastanú doručením písomného odstúpenia od zmluvy druhej zmluvnej strane.
11. Predávajúci prehlasuje, že je oprávnený s predmetom kúpy nakladať v plnom rozsahu, že neexistujú žiadne rozhodnutia súdov, prípadne iných orgánov verejnej správy, ani žiadne zmluvy alebo dohody, v dôsledku ktorých by bolo alebo by mohlo byť jeho vlastnícke právo k predmetu kúpy akýmkoľvek spôsobom obmedzené, alebo by obmedzovali alebo mohli obmedzovať právo predávajúceho nakladať s predmetom kúpy podľa zmluvy, alebo v dôsledku ktorých by bol, alebo by mohol byť prevod vlastníckeho práva k predmetu kúpy na Zriaďovateľa akýmkoľvek spôsobom ohrozený. Predávajúci prehlasuje, že nemá vedomosť o tom, že by si tretia osoba (osoby) uplatňovala akékoľvek právo z akéhokoľvek titulu k predmetu kúpy.
12. Predávajúci ďalej prehlasuje, že predmet kúpy nemá žiadne vady, faktické, ani právne. Predávajúci prehlasuje, že predmet kúpy je certifikovaný a schválený na dovoz a predaj v Slovenskej republike, resp. v Európskej únii a vyhovuje platným medzinárodným

normám, technickým normám a všeobecne záväzným právnym predpisom, pričom uvedené je predávajúci schopný na požiadanie kupujúceho kedykoľvek preukázať predložením príslušných dokladov.

13. Zmluvné strany prehlasujú, že im nie sú známe žiadne okolnosti, ktoré by mali za následok neplatnosť zmluvy, alebo by mohli ohroziť platnosť zmluvy alebo riadne plnenie ich povinností a záväzkov voči druhej zmluvnej strane podľa zmluvy.
14. V prípade, ak sa preukáže nepravdivosť niektorého z vyhlásení daného niektorou zmluvnou stranou podľa zmluvy, alebo ak niektorá zmluvná strana poruší niektorú z povinností uvedených v zmluve, zaväzuje sa nahradiť druhej zmluvnej strane v celom rozsahu škodu, ktorá dotknutej strane vznikla. Právo odstúpiť od zmluvy tým nie je dotknuté.
15. Neoddeliteľnou súčasťou tejto zmluvy je:
Príloha č. 1 – Opis predmetu zmluvy (Projekt interiéru-špecifikácia interiérových prvkov)
Príloha č. 2 – Cenová ponuka
16. Zmluvné strany prehlasujú, že zmluvu uzavreli slobodne a vážne, zmluva nebola uzatvorená v tiesni ani za nápadne nevýhodných podmienok. Zmluvné strany si túto zmluvu prečítali, jej obsahu porozumeli a na znak súhlasu ju vlastnoručne podpísali.

Predávajúci:

Kupujúci:

V Trnave, dňa 09.12.2025

V Trnave, dňa 09.12.2025

.....v.r.....
Juraj Rehák
konateľ
Rehak interier s. r. o.

.....v.r.....
Ing. Monika Horváthová
poverená riadením
Špecializované zariadenie v Trnave

Interiérové prvky - špecifikácia

Projekt: Projekt interiéru a výkon odborného autorského dohľadu na špecializované zariadenie Dobrá Voda

Objednávateľ: Špecializované zariadenie v Trnave
917 01 Trnava, Podjavorinskej 36

IČO: 42155258

Všeobecná špecifikácia nábytku

Nábytkové dosky hrúbky minimálne 18mm
ABS hrany strojovo opracované s rádiusom minimálne 1mm
Rektifikačné nožičky na skriniach minimálne výška 15mm
Rektifikačné nožičky na stoloch minimálne 10mm
Nastaviteľné police v skriniach minimálne na troch pozíciách
Úchytka - madlo - hliníkové prevedenie

Materiál:

Egger DTDL H1318 ST10 Dub Divoký
Egger DTDL U708 ST9 Svetlo šedá
Pracovná doska Egger DTDL U708 ST9 Svetlo šedá
Kuchynská zástena Egger DTDL U708 ST9 Svetlo šedá
Kovové podnožia - samonosné konštrukcie - biela matná
Egger DTDL W980 ST9 biela

Špecifikácia čalúnených povrchov je definovaná pri jednotlivých prvkoch.

Všetky rozmery je potrebné preveriť na stavbe podľa skutkového stavu!

| | |
|------------|---|
| Názov | Kancelársky stol na kovových nohách |
| Miestnosť | 1.09, 1.18 |
| Parametre: | Stolová doska hr. 25mm, rektifikačné nožičky Samonosná kovová konštrukcia - biela Odsadenie platu od nôh 10mm 1600x800mm, v. 750mm |

Výkres s rozmermi

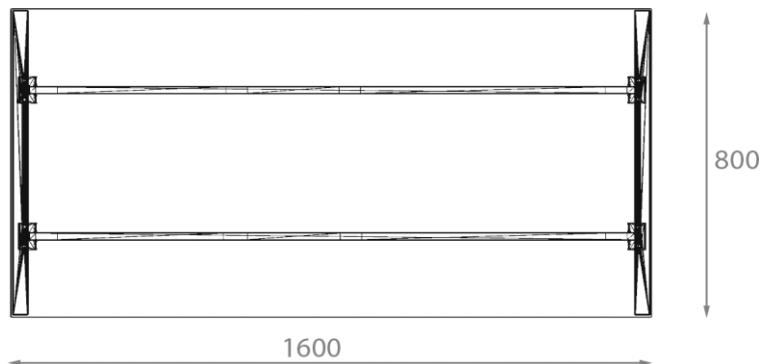

3D zobrazenie



Všetky rozmery je potrebné preveriť na stavbe podľa skutkového stavu!

| | |
|------------|---|
| Názov | Kancelársky stol na kovových nohách |
| Miestnosť | 1.09, 2.09 |
| Parametre: | Otočná, výškovo nastaviteľná, na kolieskach Látka Bondai s odolnosťou voči predratiiu: 150 000 cyklov Martindale |

Výkres s rozmermi

| | |
|--------------------------------|-----------|
| Šírka sedadla | 51 cm |
| Hĺbka sedadla | 45 cm |
| Výška sedadla | 44-55 cm |
| Šírka stoličky | 64 cm |
| Výška stoličky bez podhlavníka | 98-117 cm |
| Nosnosť | 150 kg |
| Hmotnosť | 14,8 kg |
| Záruka | 5 rokov |

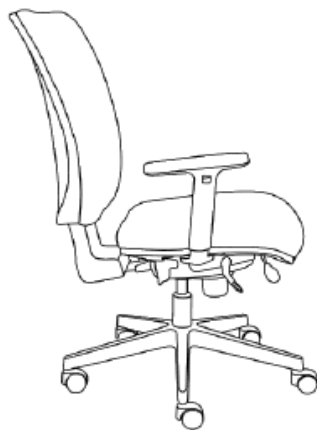

3D zobrazenie



Všetky rozmery je potrebné preveriť na stavbe podľa skutkového stavu!

| | |
|------------|--|
| Názov | Vyšetrovacie lôžko |
| Miestnosť | 1.09 |
| Parametre: | Vyšetrovacie lôžko s polohovaním podhlavníka Konštrukcia - biela RAL 9003 Koženka s odolnosťou voči predratiu: 300 000 cyklov Martindale |

Výkres s rozmermi

dĺžka 192 cm
šírka 65 cm
výška 60 cm
dĺžka nosn 142,5 cm
šírka nosn 60 cm
nosnosť 160 kg

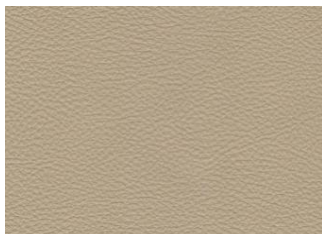

3D zobrazenie



Všetky rozmery je potrebné preveriť na stavbe podľa skutkového stavu!

| | |
|------------|--|
| Názov | Vysoká policová skriňa |
| Miestnosť | 1.12, 1.14 |
| Parametre: | vid. Všeobecnú špecifikáciu nábytku police nastaviteľné |

Výkres s rozmermi

hĺbka 400mm
W980 ST9 biela

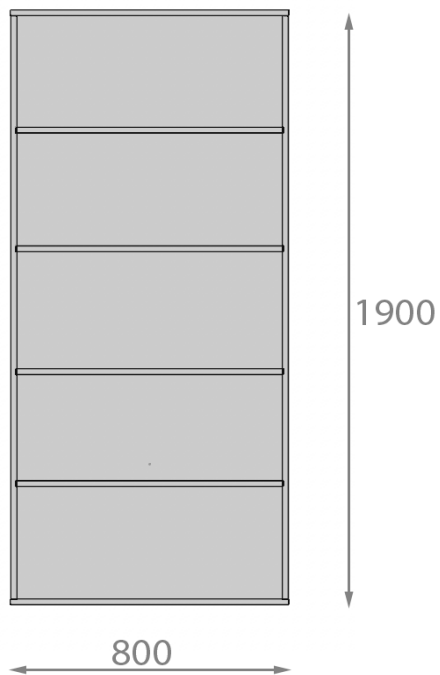

3D zobrazenie

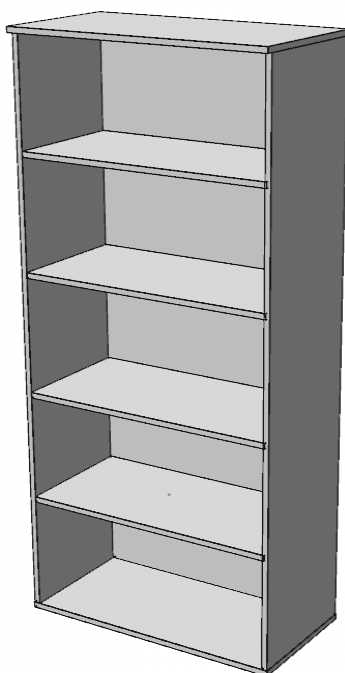

Všetky rozmery je potrebné preveriť na stavbe podľa skutkového stavu!

| | |
|------------|---|
| Názov | Kuchynská linka - komplet |
| Miestnosť | 1.13 |
| Parametre: | vid. Všeobecnú špecifikáciu nábytku vrátane drezu a batérie - silgranitové prevedenie vrátane umývačky riadku - strednej cenovej kategórie hĺbka pracovnej dosky 600mm, hĺbka horných skriniek 340mm nastaviteľné police v každej dverovej skrini |

Výkres s rozmermi

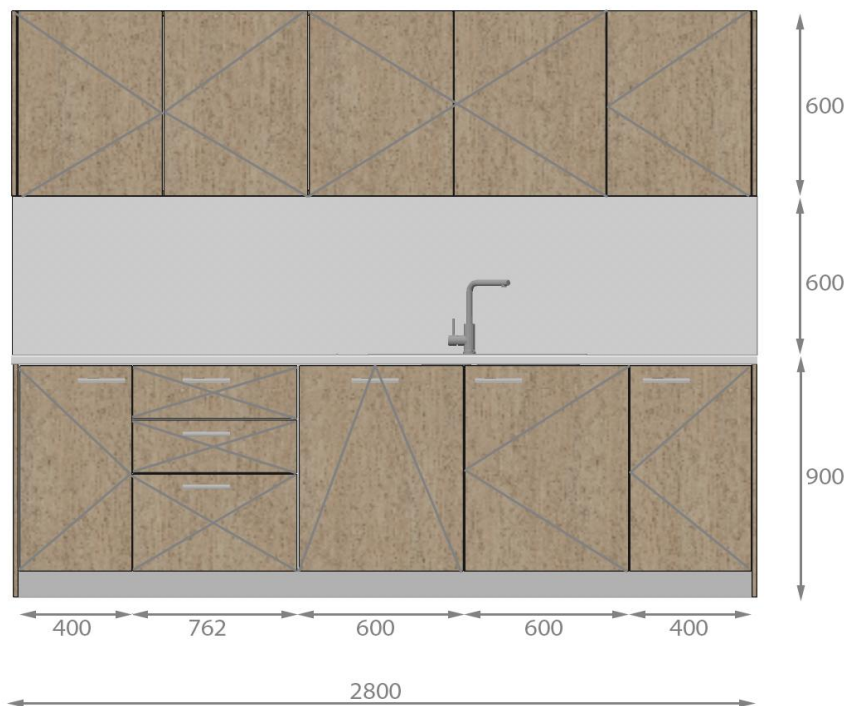

3D zobrazenie



Všetky rozmery je potrebné preveriť na stavbe podľa skutkového stavu!

| | |
|------------|--|
| Názov | Kuchynská linka - pult |
| Miestnosť | 1.13 |
| Parametre: | vid. Všeobecnú špecifikáciu nábytku hĺbka pracovnej dosky 600mm, hĺbka horných skriniek 340mm nastaviteľné police v každej dverovej skrini |

Výkres s rozmermi

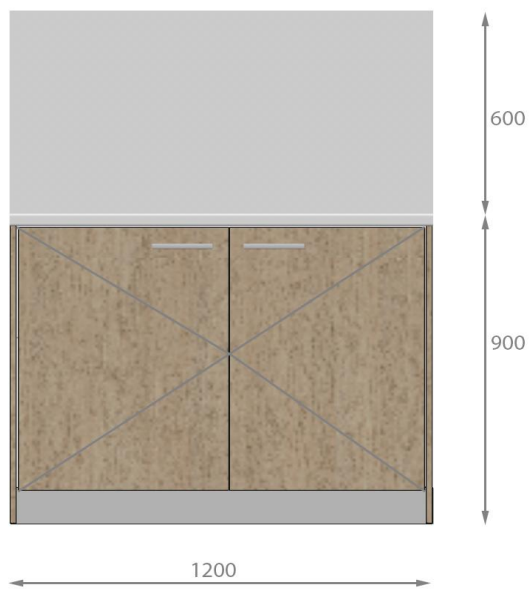

3D zobrazenie



Všetky rozmery je potrebné preveriť na stavbe podľa skutkového stavu!

| | |
|------------|---|
| Názov | Jedáľensky stol |
| Miestnosť | 1.13 |
| Parametre: | Stolová doska hr. 25mm, rektifikačné nožičky Samonosná kovová konštrukcia - biela Odsadenie platu od nôh 10mm 1600x800mm, v. 750mm |

Výkres s rozmermi

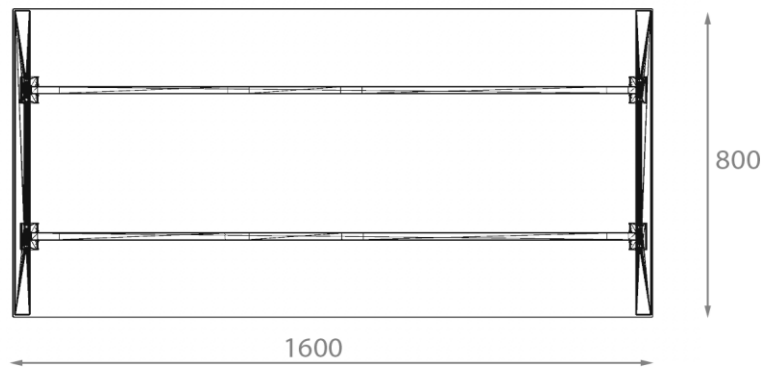

3D zobrazenie



Všetky rozmery je potrebné preveriť na stavbe podľa skutkového stavu!

| | |
|------------|--|
| Názov | Jedálenska drevená stolička |
| Miestnosť | 1.13, 1.21, 1.23, 2.10 |
| Parametre: | Vyrobené z kvalitného dubového dreva, ktoré je ošetrené ľanovým olejom veľmi pohodlná celodrevená stolička stohovateľná maximálne 4 kusy |

Výkres s rozmermi

Výška sedu: 46 cm
Hĺbka sedu: 42 cm
Výška stoličky: 79 cm
Šírka stoličky: 43 cm
Nosnosť 120 kg
Hmotnosť: 8,2kg



3D zobrazenie



Všetky rozmery je potrebné preveriť na stavbe podľa skutkového stavu!

| | |
|------------|---|
| Názov | Nízka policová skriňa - biela |
| Miestnosť | 1.14 |
| Parametre: | vid. Všeobecnú špecifikáciu nábytku nastaviteľné police, presah hornej dosky 100mm |

Výkres s rozmermi

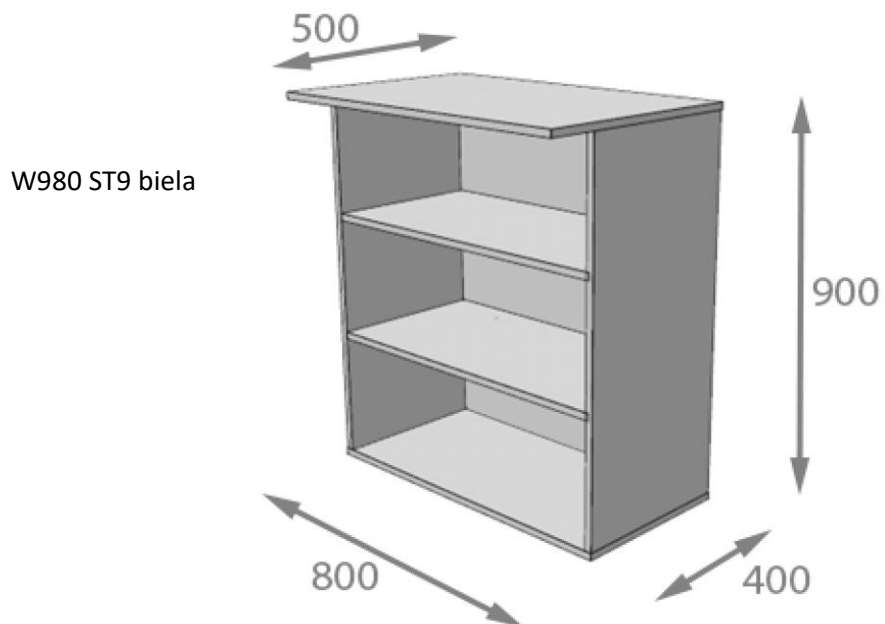

3D zobrazenie

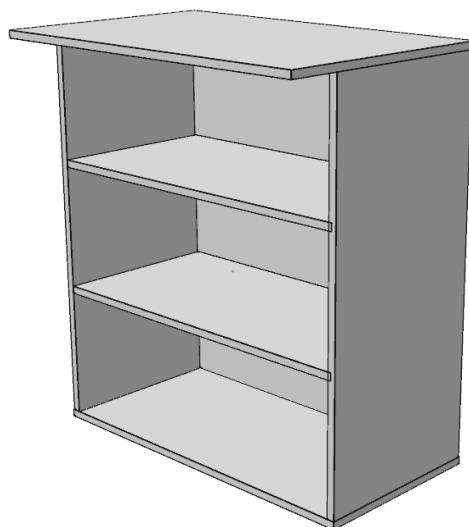

Všetky rozmery je potrebné preveriť na stavbe podľa skutkového stavu!

| | |
|------------|---|
| Názov | Veľký pracovný stol 1600x1200mm |
| Miestnosť | 1.15 |
| Parametre: | Stolová doska hr. 25mm, rektifikačné nožičky Samonosná kovová konštrukcia - biela Odsadenie platu od nôh 10mm Jedna krajná noha vsadená oproti platu |

Výkres s rozmermi

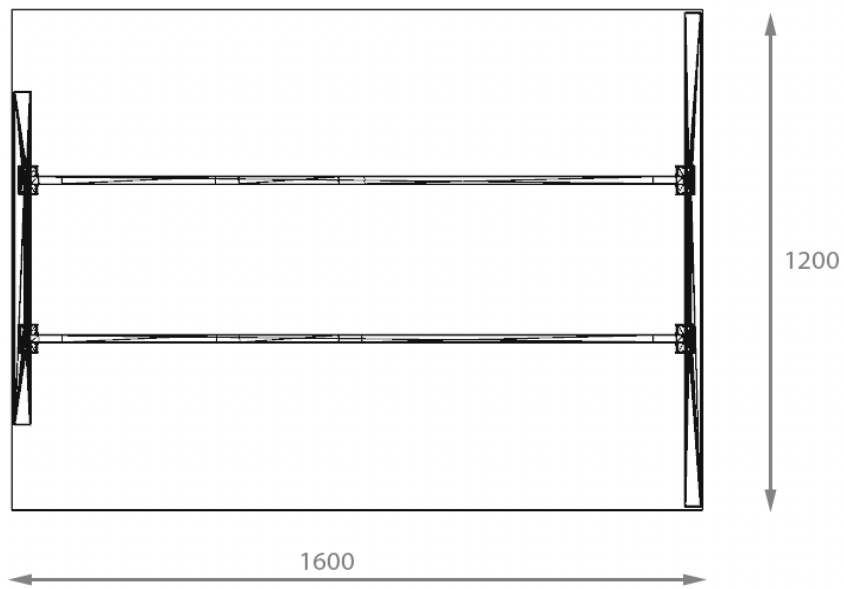

3D zobrazenie



Všetky rozmery je potrebné preveriť na stavbe podľa skutkového stavu!

| | |
|------------|--|
| Názov | Lamelový obklad steny |
| Miestnosť | 1.15, 2.07 |
| Parametre: | Obklad na celú stenu - š. 6000mm Výška približne 2700mm |

Výkres s rozmermi

| | |
|------------------|-----------------|
| Typ | akustický panel |
| Materiál | MDF |
| Farba filcu | čierny |
| Šírka | 604 mm |
| Dĺžka | 2750 mm |
| Celková hrúbka | 21 mm |
| Hrúbka podložky | 9 mm |
| Hlavný parameter | Čierny filc |



3D zobrazenie



Všetky rozmery je potrebné preveriť na stavbe podľa skutkového stavu!

| | |
|------------|---|
| Názov | Čalúnená stolička - na kovových nohách |
| Miestnosť | 1.15, 1.19, 1.18 |
| Parametre: | Komfortné čalúnenie z hladkej tkaniny imitujúcej kožu Stabilná podnož z kovu - čierna Konkrétnu farbu čalunenia určí objednávateľ |

Výkres s rozmermi

Šírka 51 cm
Výška 84 cm
Hĺbka 61 cm



3D zobrazenie



Všetky rozmery je potrebné preveriť na stavbe podľa skutkového stavu!

| | |
|------------|---|
| Názov | Police do výklenku |
| Miestnosť | 1.15 |
| Parametre: | Dosky hrúbky 36mm Konkrétne technické riešenie uchytenia navrh dodávateľ |

Výkres s rozmermi

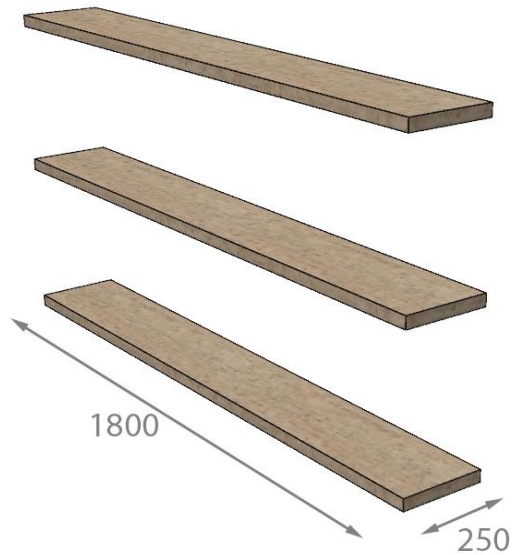

Všetky rozmery je potrebné preveriť na stavbe podľa skutkového stavu!

| | |
|------------|---|
| Názov | Obklad steny pri umývadle |
| Miestnosť | 1.15 |
| Parametre: | Lamelový obklad steny s predeľovacou stenou |

Výkres s rozmermi

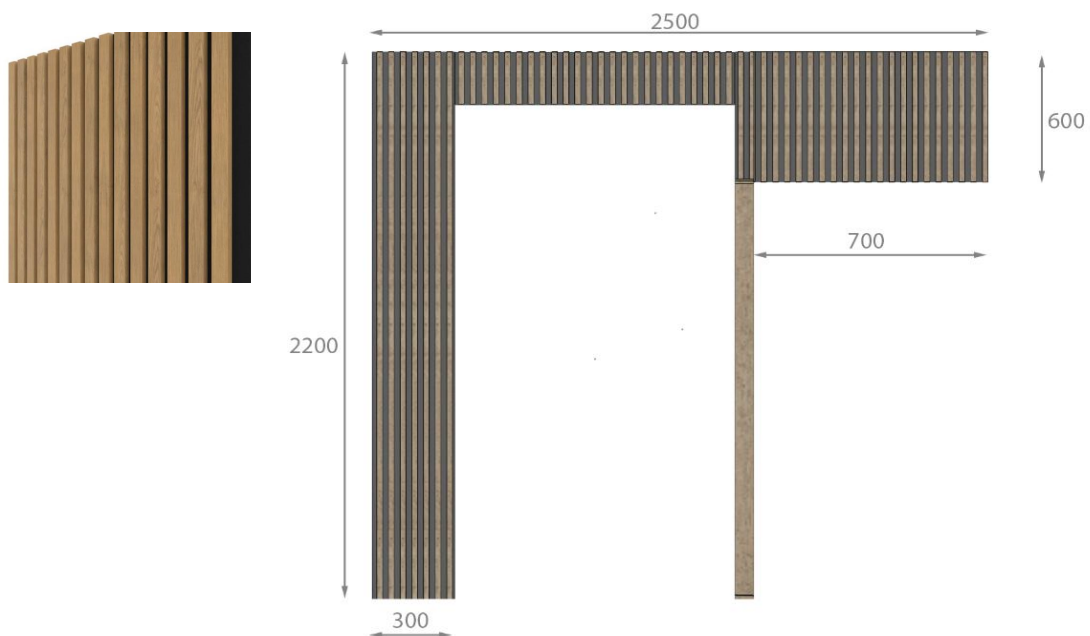

3D zobrazenie

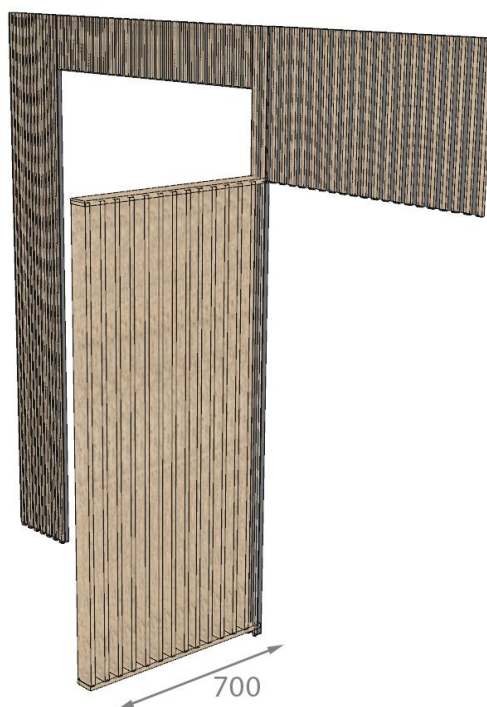

Všetky rozmery je potrebné preveriť na stavbe podľa skutkového stavu!

| | |
|------------|--|
| Názov | Rohová sedačka - látková |
| Miestnosť | 1.15, 2.07 |
| Parametre: | Celočalúnená pohodlná sedačka tvaru L Vhodná pre extrémne namáhané prostredie Látka Bondai s odolnosťou voči predratiu: 150 000 cyklov Martindale Dodávateľ navrhne konkrétny model podľa požiadaviek odberateľa. |

Výkres s rozmermi

| | |
|------------|-------------|
| Šírka | 245cm |
| Hĺbka | 177 (93) cm |
| Výška | 80 cm |
| Výška sedu | 42 cm |
| Hĺbka sedu | 57 cm |



3D zobrazenie



Všetky rozmery je potrebné preveriť na stavbe podľa skutkového stavu!

| | |
|------------|---|
| Názov | Pevné kreslo - látkové |
| Miestnosť | 1.15, 1.20, 2.07, 2.09 |
| Parametre: | Vlnitá vnútorná prížina v sedáku, hrubý molitan Nohy z masívneho dreva |

Výkres s rozmermi

Šírka 87cm
Hĺbka 87cm
Výška 107cm

Výška sedu 44,5cm
Hĺbka sedu 49cm



3D zobrazenie



Všetky rozmery je potrebné preveriť na stavbe podľa skutkového stavu!

| | |
|------------|--|
| Názov | Malý mobilný stolík |
| Miestnosť | 1.15, 2.03 |
| Parametre: | Stolík na centrálnej nohe S možnosťou zasunúť pod sedačku |

Výkres s rozmermi

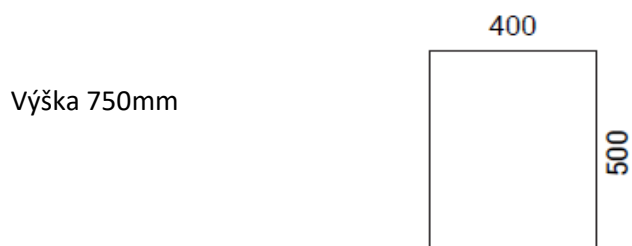

3D zobrazenie



Všetky rozmery je potrebné preveriť na stavbe podľa skutkového stavu!

| | |
|------------|---|
| Názov | Čalúnené obklady na steny |
| Miestnosť | 1.16 |
| Parametre: | Podkladová doska hr. 10mm Molitan strednej tvrdosti hr. 40mm Koženka s odolnosťou voči predratiu: 300 000 cyklov Martindale |

Výkres s rozmermi



3D zobrazenie

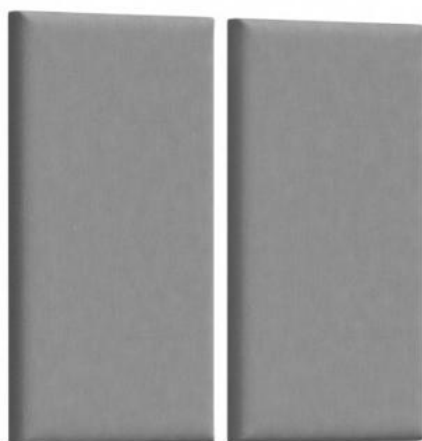

Všetky rozmery je potrebné preveriť na stavbe podľa skutkového stavu!

| | |
|------------|---|
| Názov | Obojstranná skriňa š. 950mm |
| Miestnosť | 1.18 |
| Parametre: | vid. Všeobecnú špecifikáciu nábytku nastaviteľné police obojsstranná skrinka s uložným priestorom |

Výkres s rozmermi

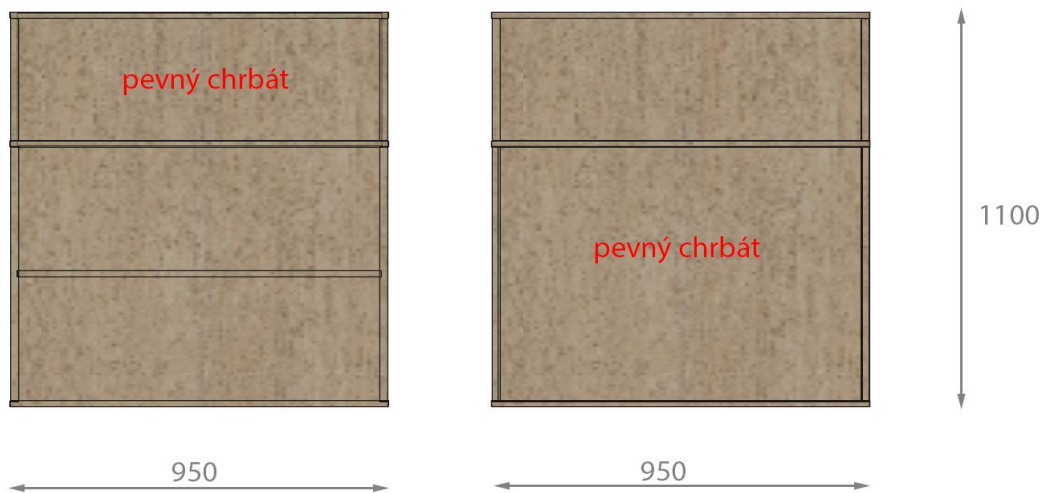

3D zobrazenie



Všetky rozmery je potrebné preveriť na stavbe podľa skutkového stavu!

| | |
|------------|---|
| Názov | Nízka policová skriňa š. 800mm |
| Miestnosť | 1.18, 2.03, 2.07, |
| Parametre: | vid. Všeobecnú špecifikáciu nábytku nastaviteľné police, presah hornej dosky 100mm |

Výkres s rozmermi



3D zobrazenie

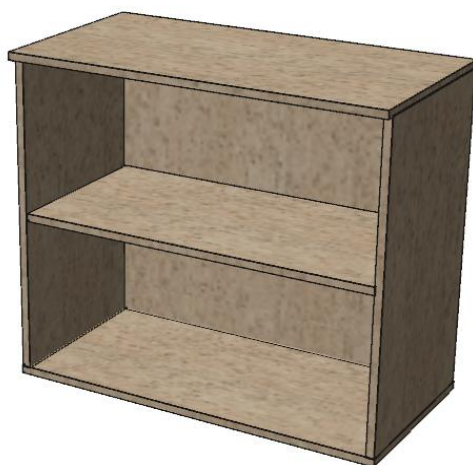

Všetky rozmery je potrebné preveriť na stavbe podľa skutkového stavu!

| | |
|------------|--|
| Názov | Masážne kreslo |
| Miestnosť | 1.18, 1.20 |
| Parametre: | Pohodlné polohovateľné kreslo s funkciou masáže, vyhrievania, hojdania a otáčania, ideálne do každého interiéru. |

Výkres s rozmermi

Celkové rozmery (VxŠ): 106 x 88 x 94 cm

Hĺbka sedadla 55 cm

Výška sedu 48 cm

Šírka medzi 57 cm

Výška operadla 72 cm

Dĺžka v polohe ľahu 160 cm

Hmotnosť 43 kg

Nosnosť 130 kg



3D zobrazenie



Všetky rozmery je potrebné preveriť na stavbe podľa skutkového stavu!

| | |
|------------|---|
| Názov | Kancelársky stol 1200x1200mm |
| Miestnosť | 1.19 |
| Parametre: | Stolová doska hr. 25mm, rektifikačné nožičky Samonosná kovová konštrukcia - biela Odsadenie platu od nôh 10mm |

Výkres s rozmermi



3D zobrazenie

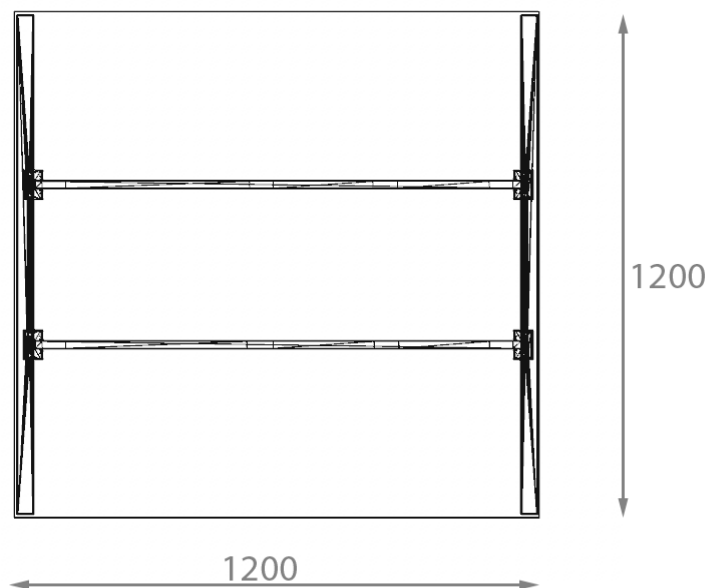

Všetky rozmery je potrebné preveriť na stavbe podľa skutkového stavu!

| | |
|------------|--|
| Názov | Skrinka na osobné veci - uzamykacia |
| Miestnosť | 1.19 |
| Parametre: | Stolová doska hr. 25mm, rektifikačné nožičky Samonosná kovová konštrukcia - biela Odsadenie platu od nôh 10mm Samostatne uzamykateľné jednotlivé dverka |

Výkres s rozmermi

hĺbka 400mm
12x zámok



3D zobrazenie

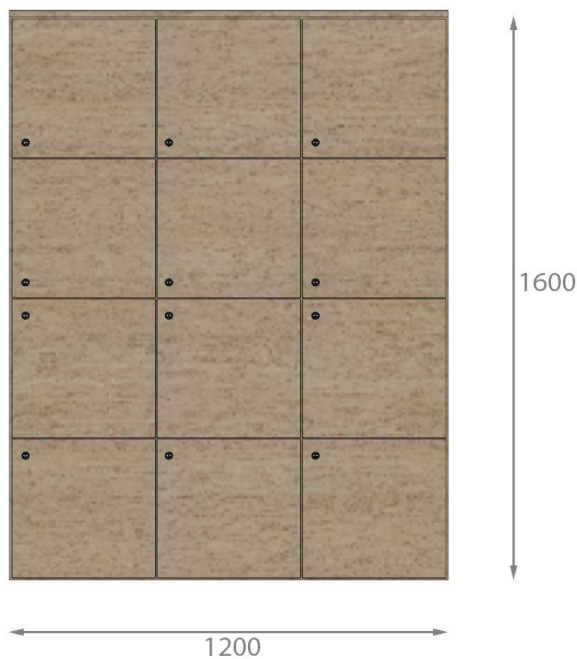

Všetky rozmery je potrebné preveriť na stavbe podľa skutkového stavu!

| | |
|------------|---|
| Názov | Akustické PET-Felt 6-uholníky |
| Miestnosť | 1.20, 2.08 |
| Parametre: | Hrúbka 9mm, materiál PET-FELT Konkrétne farby - vyzorkovať |

Výkres s rozmermi

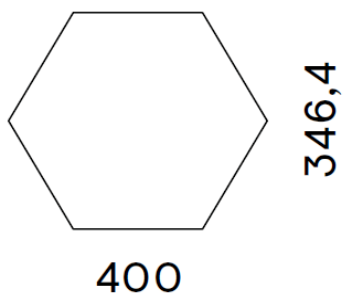

BA11 - Light beige



BA27 - Sage Green

3D zobrazenie



Všetky rozmery je potrebné preveriť na stavbe podľa skutkového stavu!

| | |
|------------|--|
| Názov | Multifarebné lampy |
| Miestnosť | 1.20 |
| Parametre: | RGB nastasviteľná lampa voľne stojaca s možnosťou meniť farby |

Výkres s rozmermi



3D zobrazenie



Všetky rozmery je potrebné preveriť na stavbe podľa skutkového stavu!

| | |
|------------|--|
| Názov | Black-out závesy |
| Miestnosť | 1.20 |
| Parametre: | Úplne zatemňovacie závesy na šírku miestnosti Látky vovzorkovať, farebnosť vybrať na mieste podľa potreby |

Výkres s rozmermi

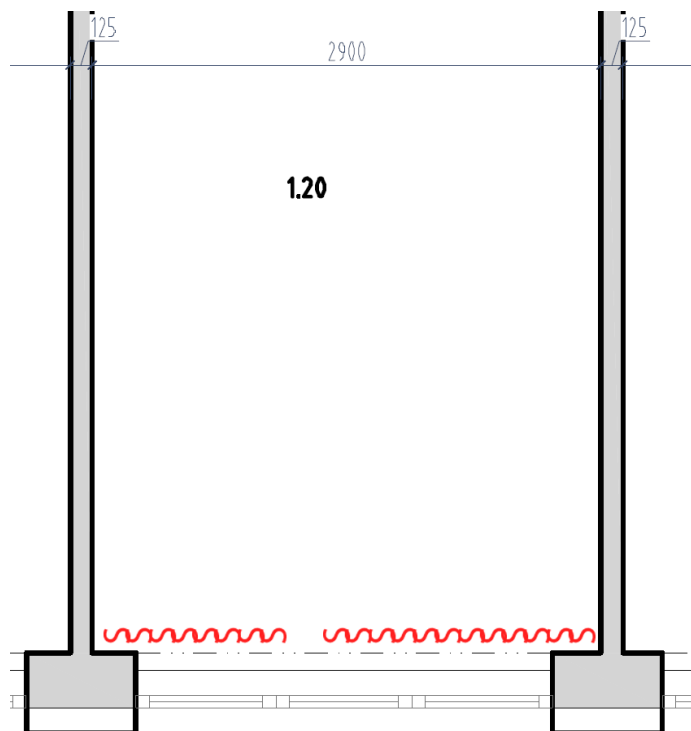

3D zobrazenie



Všetky rozmery je potrebné preveriť na stavbe podľa skutkového stavu!

| | |
|------------|---|
| Názov | Stropné závesné plachty |
| Miestnosť | 1.20 |
| Parametre: | Plachty kotvené na strop s miernym previsom Polo priehľadné Materiál vzorkovať a konzultovať s objednávateľom |

Výkres s rozmermi

Na celkovú plochu približne 6000x3000mm

3D zobrazenie



Všetky rozmery je potrebné preveriť na stavbe podľa skutkového stavu!

| | |
|------------|--|
| Názov | Bazén s loptičkami |
| Miestnosť | 1.20 |
| Parametre: | Nafukovací bazén s plastovými loptičkami Priemer minimálne 1200mm Minimálne 300 loptičiek priemer 70mm |

Výkres s rozmermi



3D zobrazenie



Všetky rozmery je potrebné preveriť na stavbe podľa skutkového stavu!

| | |
|------------|--|
| Názov | Tapeta na celú stenu |
| Miestnosť | 1.20, 1.24 |
| Parametre: | Vzor tapety - les, stromy, príroda Reálnu vzorku tapety vyberá objednávateľ |

Výkres s rozmermi

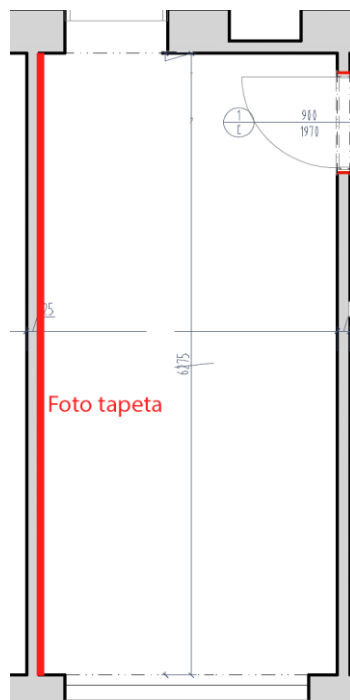

3D zobrazenie



Všetky rozmery je potrebné preveriť na stavbe podľa skutkového stavu!

| | |
|------------|---|
| Názov | Pracovný stol 1400x1000mm |
| Miestnosť | 1.21, 1.23 |
| Parametre: | Stolová doska hr. 25mm, rektifikačné nožičky Samonosná kovová konštrukcia - biela Odsadenie platu od nôh 10mm |

Výkres s rozmermi

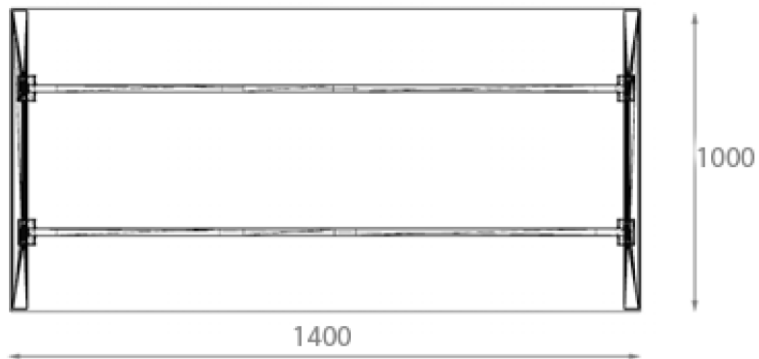

3D zobrazenie



Všetky rozmery je potrebné preveriť na stavbe podľa skutkového stavu!

| | |
|------------|--|
| Názov | Vysoká policová skriňa, hl. 300mm |
| Miestnosť | 1.21, 1.23 |
| Parametre: | vid. Všeobecnú špecifikáciu nábytku nastaviteľné police, bez chrbtu |

Výkres s rozmermi

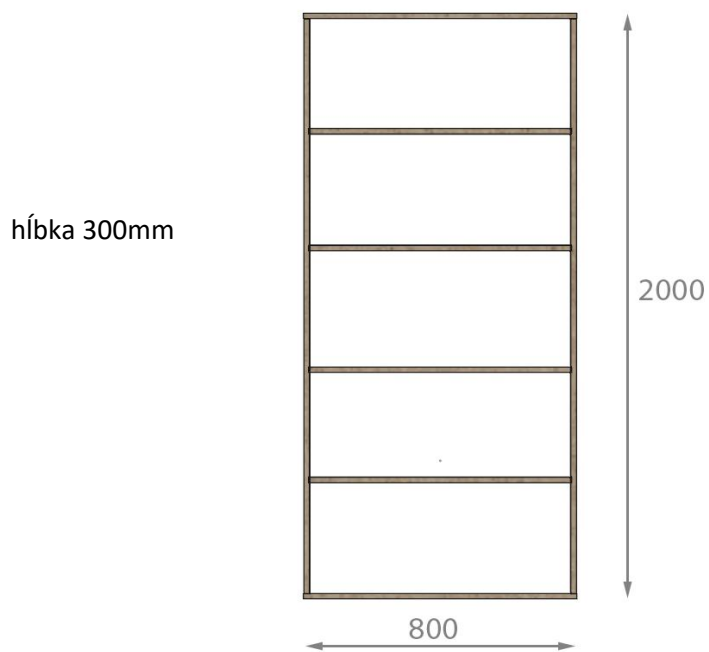

3D zobrazenie

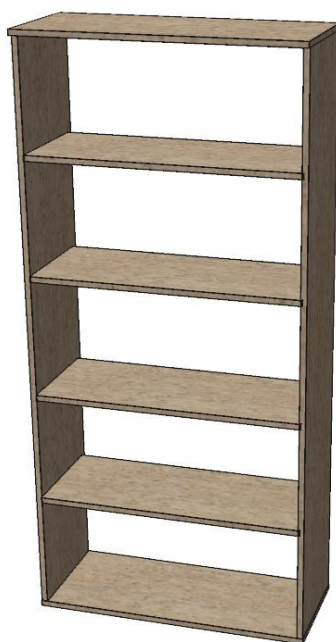

Všetky rozmery je potrebné preveriť na stavbe podľa skutkového stavu!

| | |
|------------|---|
| Názov | Zrkadlo š. 1000mm, v. 2000mm |
| Miestnosť | 1.24 |
| Parametre: | Klasické zrkadlo hr. 4mm Na celú stenu š. 5000mm |

Výkres s rozmermi

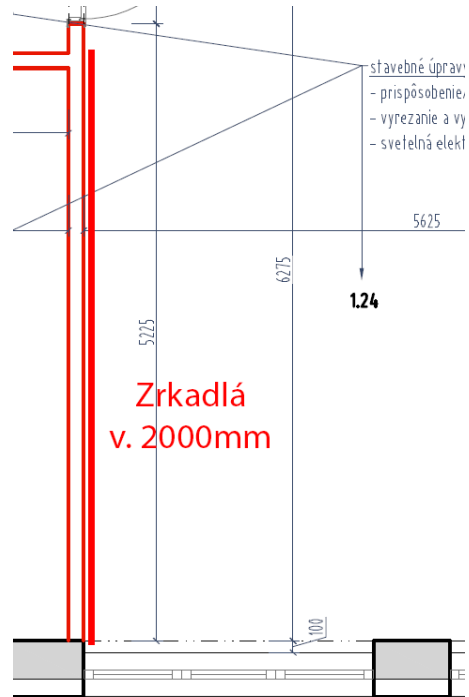

3D zobrazenie

Všetky rozmery je potrebné preveriť na stavbe podľa skutkového stavu!

| | |
|------------|---|
| Názov | Čalúnené kocky na cvičenie |
| Miestnosť | 1.24 |
| Parametre: | Kocka má mnohopočetné využitie, či na sedenie a pri cvičení. Odnímateľný penový poťah. |

Výkres s rozmermi

Dĺžka: 35 cm
Šírka: 40 cm
Výška: 50 cm
Nosnosť: 130 kg

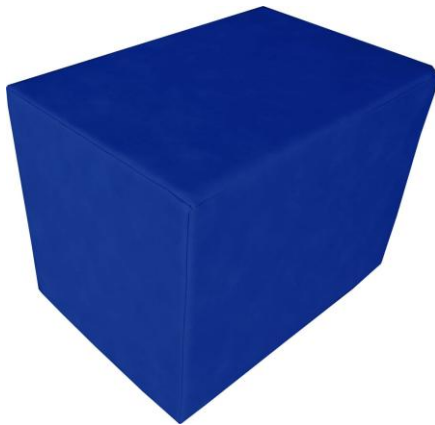

3D zobrazenie

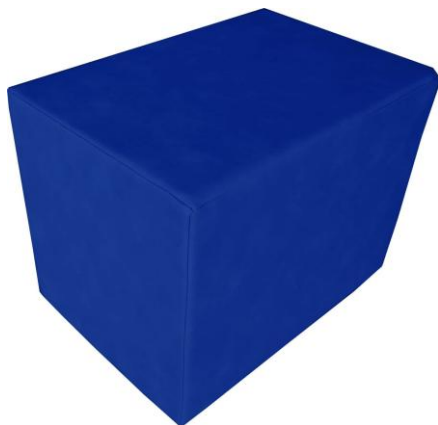

Všetky rozmery je potrebné preveriť na stavbe podľa skutkového stavu!

| | |
|------------|---------------------------|
| Názov | Fit-lopta |
| Miestnosť | 1.24 |
| Parametre: | Priemer 750mm, farba sivá |

Výkres s rozmermi

3D zobrazenie



Všetky rozmery je potrebné preveriť na stavbe podľa skutkového stavu!

| | |
|------------|---|
| Názov | Žinenka 2000x1000mm |
| Miestnosť | 1.24 |
| Parametre: | povrchový materiál poťahované PVC 550 g/m2 antišmyková-protiskĺzavá úprava na spodnej strane žinenky plnená tvrdým molitanom s hustotou R80 - 80kg/m3 |

Výkres s rozmermi

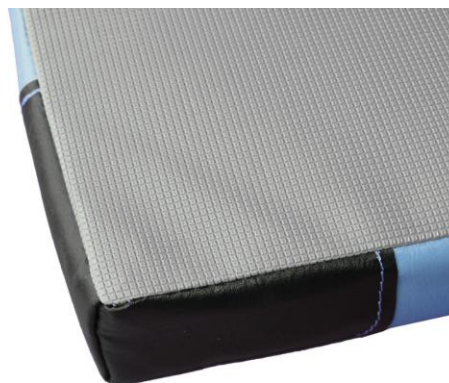

hmotnosť žinenky 10 kg
rozмеры 200 x 100 x 6 cm
farba modrá, spodná strana sivá

3D zobrazenie



Všetky rozmery je potrebné preveriť na stavbe podľa skutkového stavu!

| | |
|------------|---|
| Názov | Vešiakový panel na háčiky |
| Miestnosť | 1.28 |
| Parametre: | Doska hr. 18mm Upevnená na stene Minimálne 12 háčikov |

Výkres s rozmermi

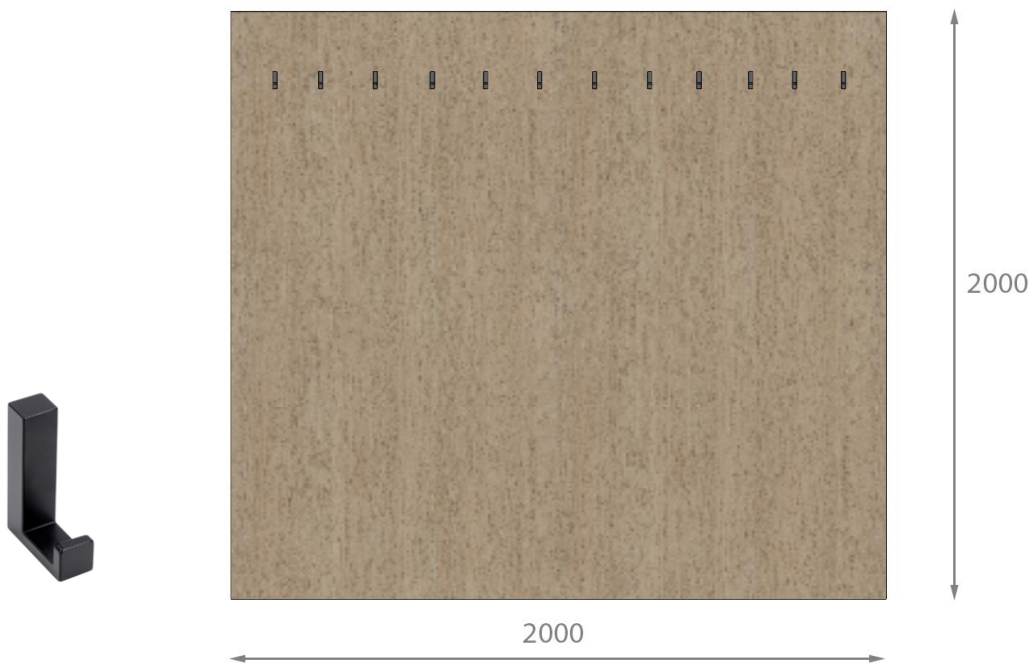

3D zobrazenie



Všetky rozmery je potrebné preveriť na stavbe podľa skutkového stavu!

| | |
|------------|--|
| Názov | Nízka policová skriňa na topánky |
| Miestnosť | 1.28 |
| Parametre: | vid. Všeobecnú špecifikáciu nábytku nastaviteľné police, viac políc podľa potreby objednávateľa |

Výkres s rozmermi



3D zobrazenie



Všetky rozmery je potrebné preveriť na stavbe podľa skutkového stavu!

| | |
|------------|--|
| Názov | Šatníková skriňa na vešanie s posuvnými dverami |
| Miestnosť | 2.04 |
| Parametre: | vid. Všeobecnú špecifikáciu nábytku posuvné dvere na hliníkových kolajniciach hliníkové zvislé madlo bez chrbtu |

Výkres s rozmermi

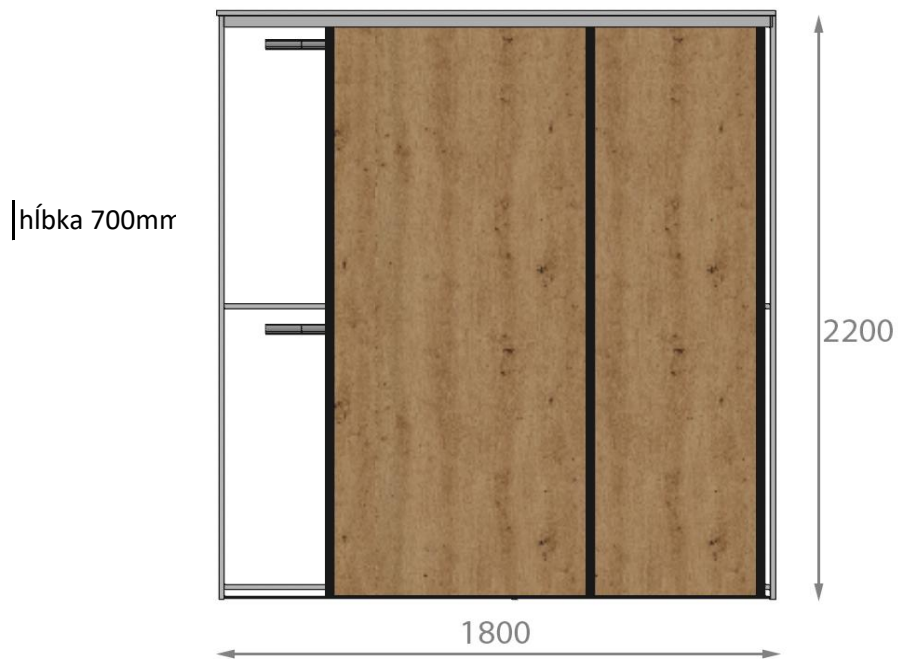

3D zobrazenie



Všetky rozmery je potrebné preveriť na stavbe podľa skutkového stavu!

| | |
|------------|--|
| Názov | Policová skriňová zostava |
| Miestnosť | 2.04, 2.05 |
| Parametre: | vid. Všeobecnú špecifikáciu nábytku nastaviteľné police, bez chrbtu |

Výkres s rozmermi

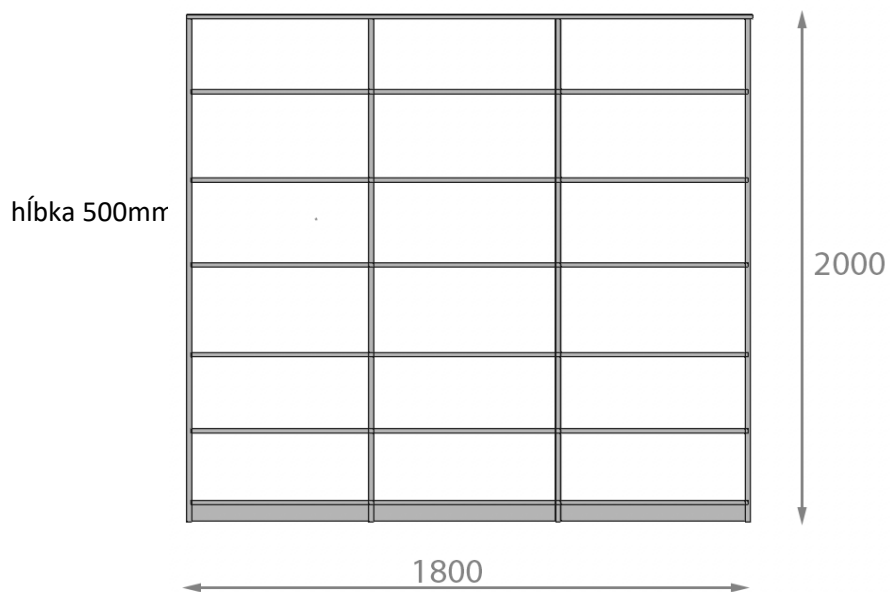

3D zobrazenie

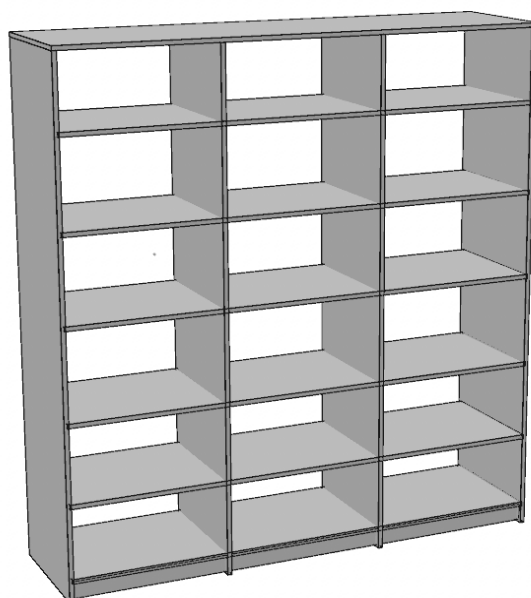

Všetky rozmery je potrebné preveriť na stavbe podľa skutkového stavu!

| | |
|------------|--|
| Názov | Predeľovací kvetináč |
| Miestnosť | 2.07 |
| Parametre: | vid. Všeobecnú špecifikáciu nábytku pevná polica na kvetináče / dekorácie |

Výkres s rozmermi

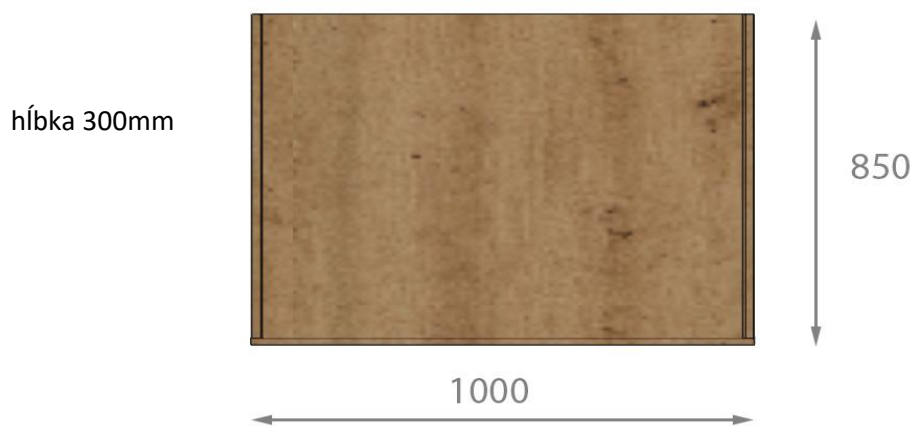

3D zobrazenie



Všetky rozmery je potrebné preveriť na stavbe podľa skutkového stavu!

| | |
|------------|--|
| Názov | Posteľ s nočným stolíkom |
| Miestnosť | 2.08 (10x) |
| Parametre: | vid. Všeobecnú špecifikáciu nábytku Posteľ pre matrac 800x2000mm, výška čela postele 800mm so zablými rohmi s rádiusom 200mm, výsuvný nočný stolík. Šuflík ako úložný priestor |

Výkres s rozmermi

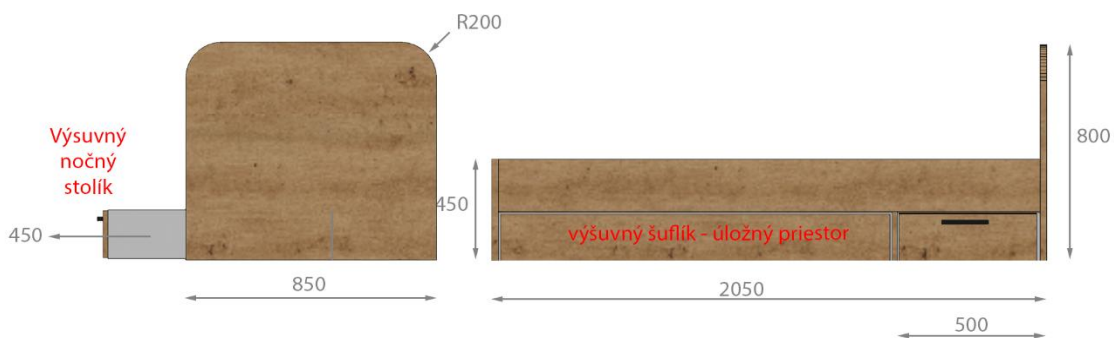

3D zobrazenie

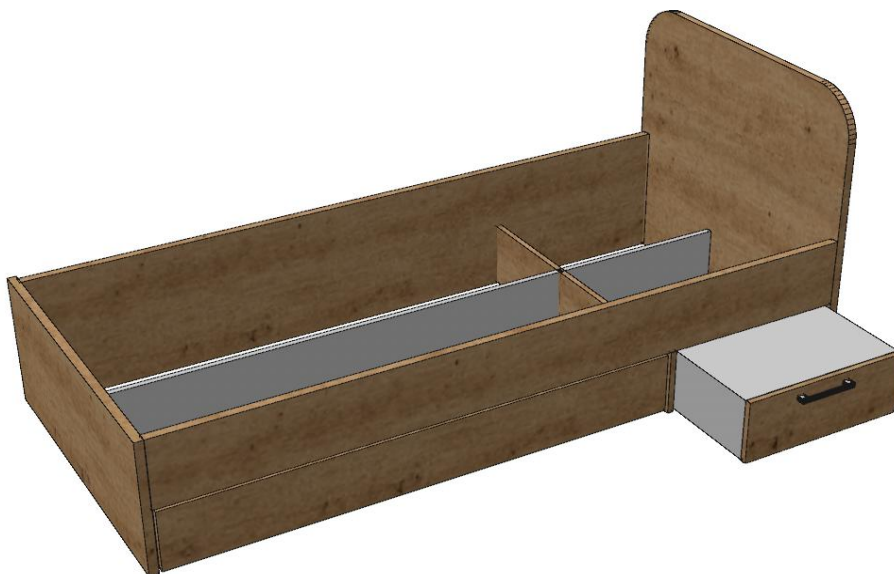

Všetky rozmery je potrebné preveriť na stavbe podľa skutkového stavu!

| | |
|------------|--|
| Názov | Zástena za posteľ 2025x350mm |
| Miestnosť | 2.08 (10x) |
| Parametre: | doska hr. 18 pevne pripevnená na stenu |

Výkres s rozmermi

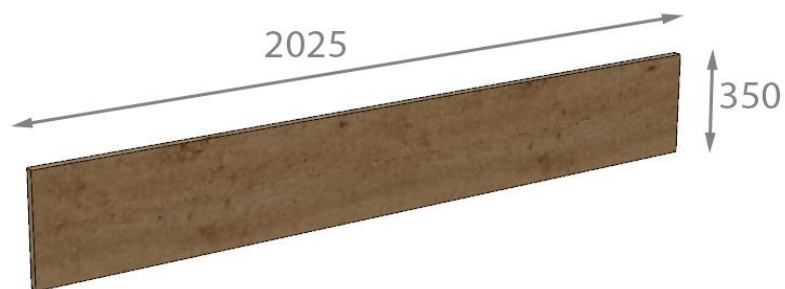

3D zobrazenie

Všetky rozmery je potrebné preveriť na stavbe podľa skutkového stavu!

| | |
|------------|--|
| Názov | Šatníková skriňa s posuvnými dverami |
| Miestnosť | 2.08 (10x) |
| Parametre: | vid. Všeobecnú špecifikáciu nábytku jedna časť vešanie s tyčov na vešiaky jedna časť výškovo nastaviteľné police pevný chrbát |

Výkres s rozmermi



3D zobrazenie



Všetky rozmery je potrebné preveriť na stavbe podľa skutkového stavu!

| | |
|------------|---|
| Názov | Pracovný stol 1200x600mm |
| Miestnosť | 2.08 (10x) |
| Parametre: | vid. Všeobecnú špecifikáciu nábytku horná doska hr. 25mm bočné nohy dosky hr. 18mm, priechodka na káble |

Výkres s rozmermi



3D zobrazenie



Všetky rozmery je potrebné preveriť na stavbe podľa skutkového stavu!

| | |
|------------|---|
| Názov | Drevená stolička |
| Miestnosť | 2.08 (10x), 2.09 |
| Parametre: | Odolná stolička sa výborne hodí na všetky druhy aktivít okolo stola. Jaseňová dyha a masívne breza |

Výkres s rozmermi

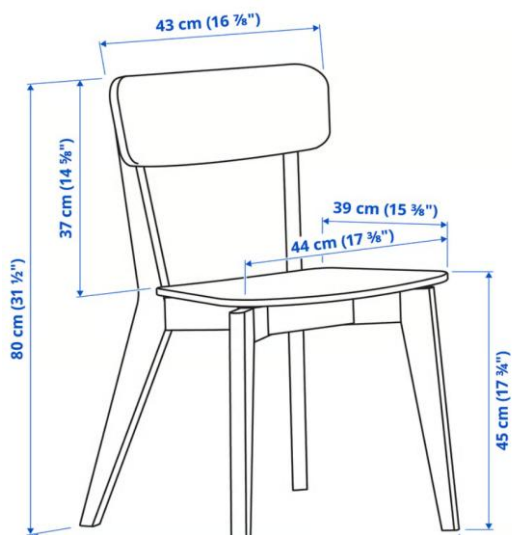

3D zobrazenie



Všetky rozmery je potrebné preveriť na stavbe podľa skutkového stavu!

| | |
|------------|--|
| Názov | Posteľ s nočným stolíkom |
| Miestnosť | 2.09 |
| Parametre: | vid. Všeobecnú špecifikáciu nábytku Posteľ pre matrac 800x2000mm, výška čela postele 800mm so zablénými rohmi s rádiusom 200mm, výsuvný nočný stolík. Šuflík ako úložný priestor |

Výkres s rozmermi

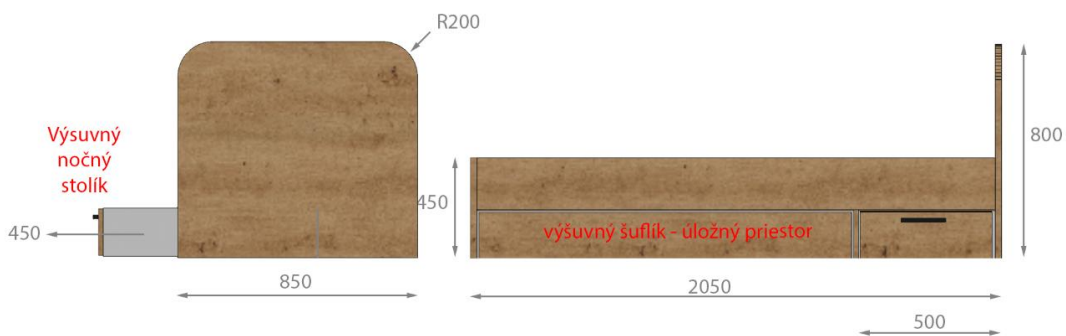

3D zobrazenie

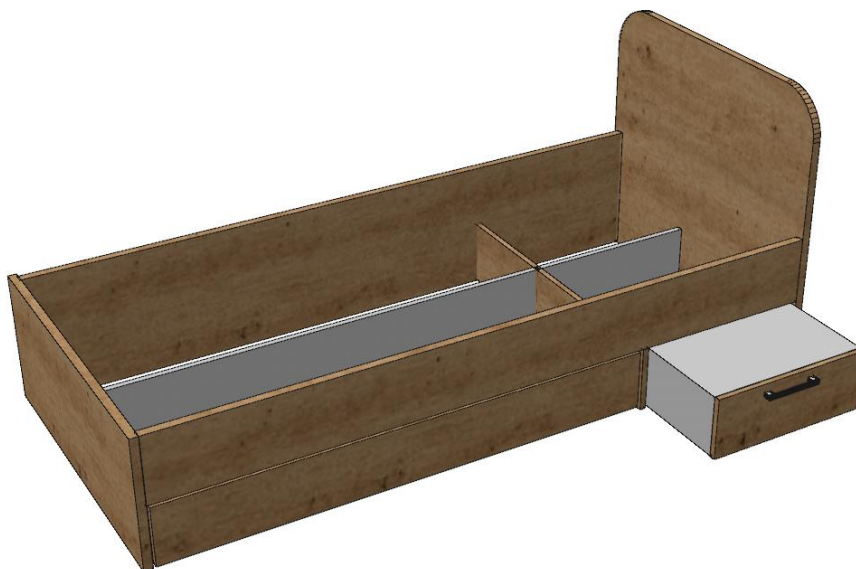

Všetky rozmery je potrebné preveriť na stavbe podľa skutkového stavu!

| | |
|------------|---|
| Názov | Otvorená šatníková skirňa na vešanie |
| Miestnosť | 2.10 |
| Parametre: | vid. Všeobecnú špecifikáciu nábytku nastaviteľné police, bez chrbtu vešiaková tyč |

Výkres s rozmermi

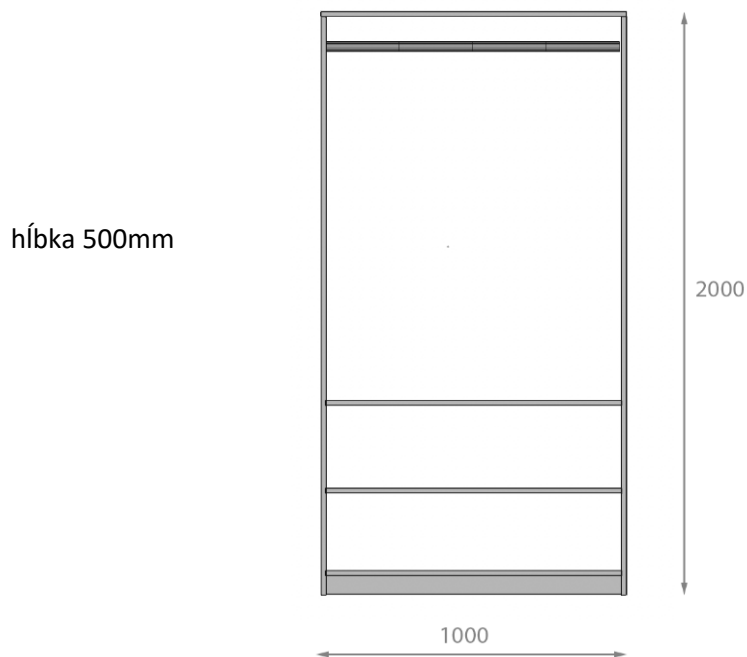

3D zobrazenie

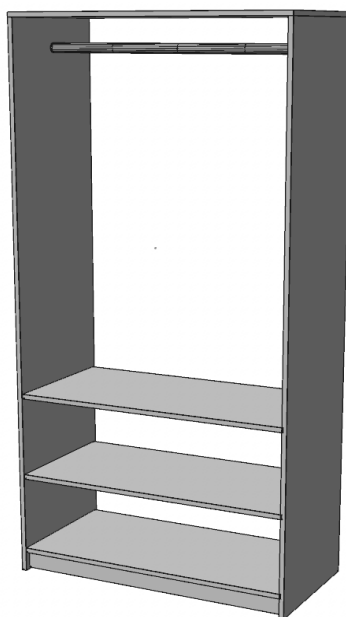

Všetky rozmery je potrebné preveriť na stavbe podľa skutkového stavu!

| | |
|------------|---|
| Názov | Kuchynská linka - zostava komplet |
| Miestnosť | 2.10 |
| Parametre: | vid. Všeobecnú špecifikáciu nábytku vrátane drezu a batérie - silgranitové prevedenie vrátane umývačky riadku - strednej cenovej kategórie hĺbka pracovnej dosky 600mm, hĺbka horných skriniek 340mm nastaviteľné police v každej dverovej skrini |

Výkres s rozmermi

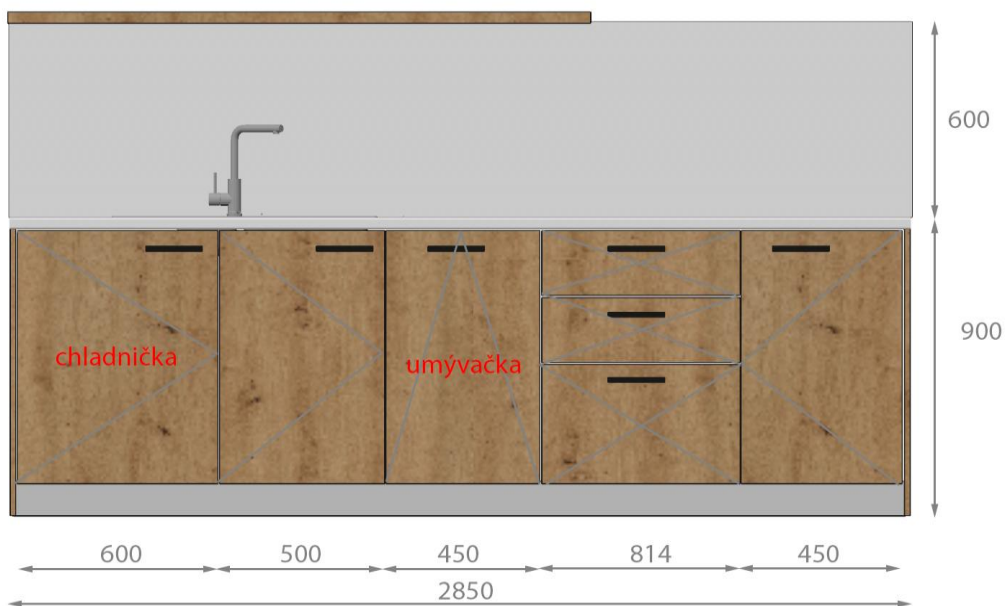

3D zobrazenie



Všetky rozmery je potrebné preveriť na stavbe podľa skutkového stavu!

| | |
|------------|---|
| Názov | Pracovný stol 1000x600mm |
| Miestnosť | 2.10 |
| Parametre: | vid. Všeobecnú špecifikáciu nábytku horná doska hr. 25mm bočné nohy dosky hr. 18mm, priechodka na káble |

Výkres s rozmermi



3D zobrazenie



Všetky rozmery je potrebné preveriť na stavbe podľa skutkového stavu!

| | |
|------------|---|
| Názov | Sedačka - rovná trojsed |
| Miestnosť | 2.10 |
| Parametre: | Celočalúnená pohodlná sedačka tvaru L Drevené nohy Látka s odolnosťou voči predratiu: 150 000 cyklov Martindale |

Výkres s rozmermi

| | |
|------------|--------|
| Šírka | 200cm |
| Hĺbka | 140 cm |
| Výška | 88 cm |
| Výška sedu | 42 cm |
| Hĺbka sedu | 48 cm |



3D zobrazenie



Všetky rozmery je potrebné preveriť na stavbe podľa skutkového stavu!

Interiérové prvky - výkaz

Názov zákazky: „Interiérové vybavenie pre nové Špecializované zariadenie Dobrá Voda“

Projekt: Projekt interiéru a výkon odborného autorského dohľadu na špecializované zariadenie Dobrá Voda

Objednávateľ: Špecializované zariadenie v Trnave

IČO: 917 01 Trnava, Podjavorinskej 36

42155258

Dodávateľ: Rehak interier s. r. o.

Dátum: 26.11.2025

Adresa: Orechová 2053/17 927 01 Šaľa

IČO: 36283371

Kontaktná osoba: Juraj Rehak 0903440482

| Prízemie | | | | | | | |
|----------|-----------|--|------------|-----------------------|---------------------|-----------------------|---------------------|
| Č. | Miestnosť | Názov položky | Počet [ks] | Suma za kus [bez DPH] | Suma za kus [s DPH] | Suma celkom [bez DPH] | Suma celkom [s DPH] |
| 1 | 1.09 | Kancelársky stôl na kovových nohách 1600x800mm, v. 750mm | 2 | 327,00 € | 402,21 € | 654,00 € | 804,42 € |
| 2 | 1.09 | Kancelárska stolička na kolieskach výškovo nastaviteľná | 2 | 441,00 € | 542,43 € | 882,00 € | 1 084,86 € |
| 3 | 1.09 | Čalúnená stolička - na kovových nohách | 1 | 188,00 € | 231,24 € | 188,00 € | 231,24 € |
| 4 | 1.09 | Výšetrovacie lôžko | 1 | 484,00 € | 595,32 € | 484,00 € | 595,32 € |
| 5 | 1.12 | Vysoká policová skriňa - biela | 2 | 616,00 € | 757,68 € | 1 232,00 € | 1 515,36 € |
| 6 | 1.13 | Jedálenský stôl | 2 | 333,00 € | 409,59 € | 666,00 € | 819,18 € |
| 7 | 1.13 | Jedálenská drevená stolička | 8 | 231,00 € | 284,13 € | 1 848,00 € | 2 273,04 € |
| 8 | 1.14 | Vysoká policová skriňa - biela | 3 | 608,00 € | 747,84 € | 1 824,00 € | 2 243,52 € |
| 9 | 1.14 | Nízka policová skriňa - biela | 2 | 362,00 € | 445,26 € | 724,00 € | 890,52 € |
| 10 | 1.15 | Veľký pracovný stôl 1600x1200mm | 2 | 445,00 € | 547,35 € | 890,00 € | 1 094,70 € |
| 11 | 1.15 | Čalúnená stolička - na kovových nohách | 10 | 183,00 € | 225,09 € | 1 830,00 € | 2 250,90 € |
| 12 | 1.15 | Police do výklenku | 1 | 166,00 € | 204,18 € | 166,00 € | 204,18 € |
| 13 | 1.15 | Pevné kreslo - látkové | 2 | 741,00 € | 911,43 € | 1 482,00 € | 1 822,86 € |
| 14 | 1.15 | Malý mobilný stolík | 2 | 190,00 € | 233,70 € | 380,00 € | 467,40 € |
| 15 | 1.18 | Kancelársky stôl 1600x800mm | 2 | 327,00 € | 402,21 € | 654,00 € | 804,42 € |
| 16 | 1.18 | Obojstranná skriňa š. 950mm | 2 | 420,00 € | 516,60 € | 840,00 € | 1 033,20 € |
| 17 | 1.18 | Nízka policová skriňa š. 800mm | 3 | 313,00 € | 384,99 € | 939,00 € | 1 154,97 € |
| 18 | 1.18 | Masážne kreslo | 2 | 910,00 € | 1 119,30 € | 1 820,00 € | 2 238,60 € |
| 19 | 1.18 | Čalúnená stolička - na kovových nohách | 2 | 194,00 € | 238,62 € | 388,00 € | 477,24 € |
| 20 | 1.19 | Kancelársky stôl 1200x1200mm | 1 | 376,00 € | 462,48 € | 376,00 € | 462,48 € |
| 21 | 1.19 | Čalúnená stolička - na kovových nohách | 6 | 194,00 € | 238,62 € | 1 164,00 € | 1 431,72 € |
| 22 | 1.19 | Skrinka na osobné veci | 1 | 976,00 € | 1 200,48 € | 976,00 € | 1 200,48 € |
| 23 | 1.20 | Masážne kreslo | 1 | 910,00 € | 1 119,30 € | 910,00 € | 1 119,30 € |
| 24 | 1.20 | Pevné kreslo - látkové | 1 | 741,00 € | 911,43 € | 741,00 € | 911,43 € |

| | | | | | | | |
|----|------|----------------------------------|---|----------|----------|------------|------------|
| 25 | 1.21 | Pracovný stôl 1400x1000mm | 2 | 439,00 € | 539,97 € | 878,00 € | 1 079,94 € |
| 26 | 1.21 | Jedálenská drevená stolička | 6 | 232,00 € | 285,36 € | 1 392,00 € | 1 712,16 € |
| 27 | 1.23 | Pracovný stôl 1400x1000mm | 2 | 427,00 € | 525,21 € | 854,00 € | 1 050,42 € |
| 28 | 1.23 | Jedálenská drevená stolička | 6 | 232,00 € | 285,36 € | 1 392,00 € | 1 712,16 € |
| 29 | 1.28 | Vešiakový panel na háčiky | 1 | 272,00 € | 334,56 € | 272,00 € | 334,56 € |
| 30 | 1.28 | Nízka policová skriňa na topánky | 2 | 445,00 € | 547,35 € | 890,00 € | 1 094,70 € |

| Poschodie | | | | | | | |
|-------------------------|-----------|-----------------------------------|------------|-----------------------|---------------------|-----------------------|---------------------|
| Č. | Miestnosť | Názov položky | Počet [ks] | Suma za kus [bez DPH] | Suma za kus [s DPH] | Suma celkom [bez DPH] | Suma celkom [s DPH] |
| 31 | 2.03 | Nízka skriňa - policová | 1 | 277,00 € | 340,71 € | 277,00 € | 340,71 € |
| 32 | 2.03 | Malý mobilný stolík | 1 | 190,00 € | 233,70 € | 190,00 € | 233,70 € |
| 33 | 2.07 | Pevné kreslo - látkové | 3 | 741,00 € | 911,43 € | 2 223,00 € | 2 734,29 € |
| 34 | 2.07 | Nízka skriňa - policová | 2 | 277,00 € | 340,71 € | 554,00 € | 681,42 € |
| 35 | 2.08 | Posteľ s nočným stolíkom | 10 | 974,00 € | 1 198,02 € | 9 740,00 € | 11 980,20 € |
| 36 | 2.08 | Pracovný stôl 1200x600mm | 10 | 342,00 € | 420,66 € | 3 420,00 € | 4 206,60 € |
| 37 | 2.08 | Zástena za posteľ 2025x350mm | 10 | 54,00 € | 66,42 € | 540,00 € | 664,20 € |
| 38 | 2.08 | Drevenná stolička | 10 | 106,00 € | 130,38 € | 1 060,00 € | 1 303,80 € |
| 39 | 2.09 | Posteľ s nočným stolíkom | 1 | 974,00 € | 1 198,02 € | 974,00 € | 1 198,02 € |
| 40 | 2.09 | Pevné kreslo - látkové | 1 | 741,00 € | 911,43 € | 741,00 € | 911,43 € |
| 41 | 2.10 | Jedálenská drevená stolička | 3 | 106,00 € | 130,38 € | 318,00 € | 391,14 € |
| 42 | 2.10 | Čalúnená lavica do rohu 2000x1400 | 1 | 1 022,00 € | 1 257,06 € | 1 022,00 € | 1 257,06 € |
| Spolu za zákazku | | | | | | 47 633,00 € | 58 588,59 € |



Rehak

 Interier s.r.o.

 IČO: 46 283 371

 Orechová 2053/17, 927 01 Sata